

Βεπερ Αυτόματος αναδευτήρας φαγητού ΒΡ.961

Εγχειρίδιο Οδηγιών

ΓΕΝΙΚΕΣ ΟΔΗΓΙΕΣ ΑΣΦΑΛΕΙΑΣ

ΔΙΑΒΑΣΤΕ ΠΡΟΣΕΚΤΙΚΑ ΤΙΣ ΟΔΗΓΙΕΣ ΧΡΗΣΗΣ ΠΡΙΝ ΧΡΗΣΙΜΟΠΟΙΗΣΕΤΕ ΤΗ ΣΥΣΚΕΥΗ ΠΡΩΤΗ ΦΟΡΑ.

Διαβάστε τις παρακάτω οδηγίες προσεκτικά, καθώς σας παρέχουν χρήσιμες πληροφορίες ασφαλείας για την τοποθέτηση, χρήση και συντήρηση και σας βοηθούν να αποφύγετε πιθανά ατυχήματα.

Αφαιρέστε τη συσκευασία και σιγουρευτείτε ότι η συσκευή είναι άθικτη, προσέχοντας ιδιαίτερα το καλώδιο παροχής ρεύματος. Τα μέρη της συσκευασίας (πλαστικές σακούλες, πολυστυρένιο κ.τ.λ.) δεν πρέπει να είναι προσβάσιμα σε παιδιά για να προστατευτούν από πηγές πιθανού κινδύνου.

Συνιστάται να μην πετάτε τα υλικά συσκευασίας στα σκουπίδια του σπιτιού αλλά να τα απορρίπτετε σε ειδικούς χώρους σε συνεργασία με το δήμο σας.

Πριν συνδέσετε τη συσκευή σιγουρευτείτε ότι η τάση του ρεύματος είναι κατάλληλη για τη συσκευή με βάση την ετικέτα της.

Εάν το φως της συσκευής δεν ταιριάζει στην πρίζα, δώστε το για αντικατάσταση μόνο σε εξειδικευμένο τεχνικό, ο οποίος θα εξασφαλίσει επιπλέον ότι τα καλώδια της πρίζας είναι κατάλληλα για την απορρόφηση ισχύος της συσκευής σας.

Ποτέ μην τραβήξετε το καλώδιο του ρεύματος για να αποσυνδέσετε τη συσκευή.

Σιγουρευτείτε ότι το καλώδιο του ρεύματος δεν έρχεται ποτέ σε επαφή με καυτές ή αιχμηρές επιφάνειες. Μη χρησιμοποιείτε τη συσκευή εάν το καλώδιο έχει υποστεί ζημιά. Σε αυτήν την περίπτωση πρέπει να αντικατασταθεί από τον κατασκευαστή, τον εξουσιοδοτημένο επισκευαστή ή παρόμοια εξειδικευμένους τεχνικούς ώστε να αποτραπεί οποιαδήποτε ζημιά.

Συνδέστε τη συσκευή αποκλειστικά σε εναλλασσόμενο ρεύμα.

Γενικά, η χρήση μετασχηματιστών για διαφορετικές πρίζες και/ή επεκτάσεις δε συνιστώνται. Εάν είναι απαραίτητο, παρακαλώ χρησιμοποιείτε μόνο απλούς ή πολλαπλούς μετασχηματιστές και επεκτάσεις σε συμμόρφωση με τους κανόνες ασφαλείας σε ισχύ, εξασφαλίζοντας ότι το όριο της δυνατότητας απορρόφησης πάνω στους απλούς μετασχηματιστές και τις επεκτάσεις και το ανώτατο όριο ισχύος πάνω στον πολλαπλό μετασχηματιστή δεν υπερβαίνονται.

Αυτή η συσκευή προορίζεται αποκλειστικά για την ειδική της χρήση.

Οποιαδήποτε άλλη χρήση θεωρείται ακατάλληλη και κατ' επέκταση επικίνδυνη. Ο κατασκευαστής δεν είναι υπεύθυνος για οποιαδήποτε ζημιά προκύψει από ακατάλληλη, λανθασμένη ή απρόσεκτη χρήση.

Για να αποφύγετε τον κίνδυνο εγκαύματος, συνιστάται να ξετυλίξετε πλήρως το καλώδιο του ρεύματος και να βγάλετε τη συσκευή από την πρίζα, όταν δε χρησιμοποιείται.

Πριν το καθάρισμα αποσυνδέετε πάντα τη συσκευή.

Για να προστατευτείτε από ηλεκτροπληξία, μη βυθίζετε το καλώδιο, το φως ή οποιοδήποτε μέρος της συσκευής στο νερό ή σε άλλα υγρά.

Μην κρατάτε τη συσκευή με βρεγμένα χέρια ή πόδια.

Μην κρατάτε τη συσκευή με γυμνά πόδια.

Μην εκθέτετε τη συσκευή σε καιρικές συνθήκες όπως βροχή, άνεμο, χιόνι, χαλάζι.
Μη χρησιμοποιείτε τη συσκευή κοντά σε εκρηκτικά, πολύ εύφλεκτα υλικά, αέρια, φλόγες, συσκευές θέρμανσης.

Μην επιτρέψετε σε παιδιά, άτομα με αναπηρία ή σε οποιονδήποτε άπειρο ή χωρίς τεχνική ικανότητα να χρησιμοποιούν τη συσκευή χωρίς επίβλεψη. Η αυστηρή επίβλεψη είναι απαραίτητη όταν η συσκευή χρησιμοποιείται κοντά ή από παιδιά. Σιγουρευτείτε ότι τα παιδιά δεν παίζουν με αυτή τη συσκευή.

Εάν αποφασίσετε να μην χρησιμοποιήσετε άλλο τη συσκευή, κάντε την μη επισκευάσιμη κόβοντας απλώς το καλώδιό της αφού το βγάλετε από την πρίζα. Επίσης μετατρέψτε σε μη επισκευάσιμα όλα τα επικίνδυνα μέρη, ειδικά για παιδιά που θα μπορούσαν να παίξουν με τη συσκευή.

Fig. A

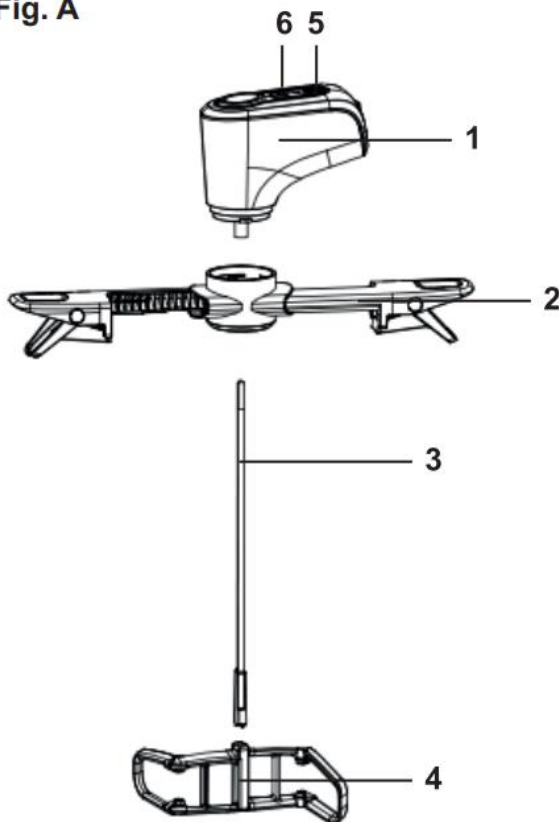
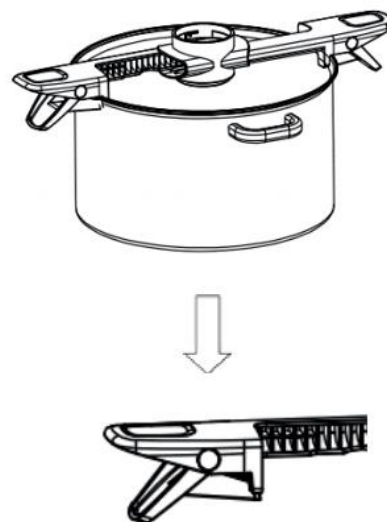

Fig. B



ΠΕΡΙΓΡΑΦΗ: Εικ. Α

1. Περίβλημα κινητήρα
2. Αγκύλες
3. Άξονας
4. Λεπίδες ανάδευσης
5. Κουμπί ON / OFF
6. Κουμπί ελέγχου ταχύτητας

Μερικές προειδοποιήσεις:

Αυτό το προϊόν δεν είναι παιχνίδι, γι 'αυτό συνιστάται να το κρατάτε μακριά από παιδιά, ειδικά όταν το προϊόν χρησιμοποιείται.

Μην μετακινείτε το σκεύος χρησιμοποιώντας τη λαβή του μίξερ.

Συνδέστε το προϊόν στην παροχή ρεύματος μόνο για το χρόνο που απαιτείται για τη φόρτιση.

Όταν η μπαταρία του προϊόντος εξαντλείται, θα ακουστεί ο χαρακτηριστικός ήχος 'μπιπ'. Για να σταματήσετε το ακουστικό σήμα, επαναφορτίστε το προϊόν, διαφορετικά υπάρχει ο κίνδυνος να υπονομευθεί η σωστή χρήση της μπαταρίας.

Εάν επιλέγοντας την ελάχιστη ταχύτητα, το προϊόν δε λειτουργεί καλά, προσθέστε λίγο υγρό (νερό, γάλα, ζωμό) στο μείγμα ή αυξήστε την ταχύτητα.

Κατά τις πρώτες χρήσεις ο θόρυβος του μοτέρ είναι ελαφρώς πιο δυνατός, θα μειωθεί μετά από μερικές χρήσεις.

Αφαιρέστε το μίξερ από το ταψί αμέσως μετά τη χρήση για να αποφύγετε την πρόκληση ζημιάς στα πλαστικά μέρη.

- Προσέξτε να μην ρίξετε το μίξερ στο πάτωμα ή σε άλλες σκληρές επιφάνειες για να αποφύγετε την πρόκληση ζημιάς.
- Μη χρησιμοποιείτε το μίξερ στο φούρνο.
- Βεβαιωθείτε ότι η φλόγα της εστίας δεν αγγίζει το μίξερ (αυτό θα μπορούσε να συμβεί εάν χρησιμοποιείτε πολύ χαμηλά τηγάνια).
- Μην ενεργοποιείτε το προϊόν χωρίς φαγητό μέσα στο ταψί.
- Κατά τη χρήση του μίξερ, συνιστάται να διατηρείτε πάντα τη φλόγα χαμηλή.

ΦΟΡΤΙΣΗ ΜΠΑΤΑΡΙΑΣ:

Για να φορτίσετε την μπαταρία, τοποθετήστε τον πείρο του φορτιστή στην κατάλληλη υποδοχή στο πίσω μέρος του περιβλήματος του μοτέρ. Η είσοδος προστατεύεται από ένα μικρό τετράγωνο από καουτσούκ, τραβήξτε το τετράγωνο προς τα κάτω και τοποθετήστε τον πείρο του φορτιστή.

Όταν το προϊόν φορτιστεί πλήρως, το φως θα γίνει πράσινο.

Ο χρόνος φόρτισης είναι περίπου 4 ώρες.

Όταν φορτιστεί πλήρως, το προϊόν θα λειτουργήσει για περίπου 2 ώρες. Ο χρόνος λειτουργίας εξαρτάται από τη σύσταση του φαγητού που πρόκειται να αναμιχθεί.

ΣΥΝΑΡΜΟΛΟΓΗΣΗ ΚΑΙ ΧΡΗΣΗ ΤΟΥ ΠΡΟΪΟΝΤΟΣ: Εικ. Β

Τοποθετήστε το περίβλημα του μοτέρ στο κεντρικό τμήμα των στηριγμάτων και γυρίστε το αριστερόστροφα έως ότου είναι πλήρως κλειδωμένο.

Για να συναρμολογηθεί σωστά, το περίβλημα του μοτέρ πρέπει να είναι απόλυτα σύμφωνο με τα στηρίγματα.

Εισαγάγετε τον άξονα στις λεπίδες του αναδευτήρα και έπειτα στο κεντρικό τμήμα των στηριγμάτων.

Τοποθετήστε το προϊόν συναρμολογημένο στο σκεύος και προσαρμόστε το στη διάμετρο του σκεύους (μπορεί να είναι κατάλληλο για σκεύη με διάμετρο από 15 έως 25 cm). Σε αυτό το σημείο, πιέστε στις τσιμπίδες που τοποθετούνται κάτω από τα στηρίγματα για να στερεώσετε το προϊόν στο σκεύος. Αντίθετα, η κίνηση του άξονα προσαρμόζεται αυτόματα στο ύψος του χρησιμοποιημένου σκεύους (από 10 έως 20 cm).

Σε αυτό το σημείο πατήστε το κουμπί ON / OFF για να ενεργοποιήσετε τον αναδευτήρα.

Το προϊόν θα αρχίσει να αναμιγνύεται με την ταχύτητα που έχει οριστεί κατά την τελευταία χρήση.

Για να ρυθμίσετε την ταχύτητα, χρησιμοποιήστε το κουμπί με τα βέλη τοποθετημένο δίπλα στο κουμπί λειτουργίας.

Εάν κατά τη διάρκεια της λειτουργίας το κόκκινο φως που συνοδεύεται από ένα ακουστικό σήμα ανάβει, αυτό σημαίνει ότι η μπαταρία εξαντλείται. Απενεργοποιήστε το προϊόν και φορτίστε το ξανά.

Για να απενεργοποιήσετε το προϊόν, πατήστε ξανά το κουμπί ON / OFF.

Για να αφαιρέσετε το προϊόν από το σκεύος, πιέστε τις τσιμπίδες που βρίσκονται κάτω από τα στηρίγματα και σηκώστε το, όντας προσεκτικοί, καθώς ο κεντρικός άξονας που είναι κινητός μπορεί να πέσει. Προσέξτε ότι αν ο άξονας παραμένει σε επαφή με το φαγητό θα γίνει πολύ ζεστός, επομένως συνιστάται η χρήση των κατάλληλων προφυλάξεων.

ΚΑΘΑΡΙΣΜΟΣ ΚΑΙ ΣΥΝΤΗΡΗΣΗ:

Καθαρίστε το σώμα του μοτέρ με ένα μαλακό πανί ελαφρώς βρεγμένο με νερό. Μην βυθίζετε σε νερό ή άλλα υγρά.

Μην πλένετε στο πλυντήριο πιάτων.

Τα στηρίγματα, οι λεπίδες ανάδευσης και ο άξονας (αφού τον αποσυνδέσετε από το σώμα του μοτέρ) μπορούν να πλυθούν σε ζεστό νερό και ουδέτερο υγρό σαπουνι ή στο πάνω καλάθι του πλυντηρίου πιάτων προσέχοντας η θερμοκρασία να μην είναι μεγαλύτερη από 60°C.

ΤΕΧΝΙΚΑ ΔΕΔΟΜΕΝΑ:

Ισχύς: 4,2VDC - ΜΠΑΤΑΡΙΑ ΛΙΘΙΟΥ 5W

Τροφοδοσία: AC 110-240V ~ 50 / 60Hz- 0,3A

Για οποιουσδήποτε λόγους βελτίωσης, η Berer διατηρεί το δικαίωμα να τροποποιήσει ή να βελτιώσει το προϊόν χωρίς καμία προειδοποίηση.

Για κάθε λόγο βελτίωσης, η Berer διατηρεί το δικαίωμα να τροποποιήσει ή να βελτιώσει το προϊόν χωρίς ειδοποίηση.



Η ευρωπαϊκή οδηγία 2011/65/EU σχετικά με τα Απόβλητα ειδών Ηλεκτρικού και Ηλεκτρονικού Εξοπλισμού (ΑΗΗΕ) απαιτεί οι παλιές οικιακές ηλεκτρικές συσκευές να μην απορρίπτονται στους τυπικούς δημοτικούς κάδους σκουπιδιών. Οι παλιές συσκευές πρέπει να συλλέγονται ξεχωριστά ώστε να διευκολύνεται η αξιοποίηση και η ανακύκλωση των υλικών που περιλαμβάνουν και να μειώνεται η επίδραση στην υγεία του ανθρώπου και στο περιβάλλον. Το σύμβολο του κάδου με το Χ σας υπενθυμίζει την υποχρέωσή σας όταν πετάτε τη συσκευή να συλλέγεται ξεχωριστά.

ΠΙΣΤΟΠΟΙΗΤΙΚΟ ΕΓΓΥΗΣΗΣ

Αυτή η συσκευή έχει ελεγχθεί στο εργοστάσιο. Από την ημέρα αγοράς ισχύει εγγύηση 24 μηνών για ελαττώματα υλικών και κατασκευής. Για τη χρήση της εγγύησης θα πρέπει να επιδείξετε την απόδειξη αγοράς μαζί με το πιστοποιητικό εγγύησης.

Η εγγύηση ισχύει μόνο με το πιστοποιητικό εγγύησης και την απόδειξη αγοράς που αποδεικνύει την ημερομηνία αγοράς και το μοντέλο της συσκευής.

Για τεχνική υποστήριξη, παρακαλώ επικοινωνήστε απευθείας με τον έμπορο ή τα κεντρικά μας, ώστε να διατηρήσετε την αποδοτικότητα της συσκευής και **ΝΑ ΜΗΝ ακυρώσετε την εγγύηση.**

Όροι εγγύησης

Εάν η συσκευή παρουσιάσει κάποιο πρόβλημα λόγω ελαττωματικής κατασκευής ή/και υλικού κατά τη διάρκεια ισχύος της εγγύησης, εγγυόμαστε δωρεάν επισκευή υπό τον όρο ότι:

- Η συσκευή έχει χρησιμοποιηθεί σωστά και για το σκοπό που προορίζεται
- Η συσκευή δεν έχει παραποιηθεί, αλλιώς δεν μπορεί να συντηρηθεί.
- Θα επιδείξετε την απόδειξη αγοράς.
- Τυχόν φυσική φθορά της συσκευής λόγω χρήσης δεν θα καλυφθεί από την παρούσα εγγύηση.

Κατ' επέκταση, οποιοδήποτε κομμάτι που θα μπορούσε να σπάσει από ατύχημα ή μέρη που καταναλώνονται με εμφανή σημάδια φθοράς (όπως λάμπες, μπαταρίες, μέρη που παράγουν θερμότητα...) και τα αισθητικά κομμάτια εξαιρούνται από την εγγύηση, καθώς

και κάθε αλλοίωση που προκύπτει από τη μη εφαρμογή των κανόνων χρήσης, από την αμέλεια κατά τη χρήση και/ή τη συντήρηση της συσκευής, την απροσεξία, τη λάθος ή ακατάλληλη εγκατάσταση, τη ζημιά κατά τη μεταφορά και οποιαδήποτε άλλη ζημιά που δεν μπορεί να αποδοθεί στον κατασκευαστή.

Για κάθε βλάβη που δεν μπορεί να επισκευαστεί εντός της περιόδου εγγύησης, η συσκευή θα αντικαθίσταται δωρεάν.

Σε κάθε περίπτωση, εάν το τμήμα προς αντικατάσταση λόγω ελαττώματος, θραύσης ή δυσλειτουργίας είναι ένα αξεσουάρ και/ή ένα αφαιρούμενο μέρος του προϊόντος, η Berer διατηρεί το δικαίωμα να αντικαταστήσει μόνο το συγκεκριμένο μέρος και όχι όλο το προϊόν.